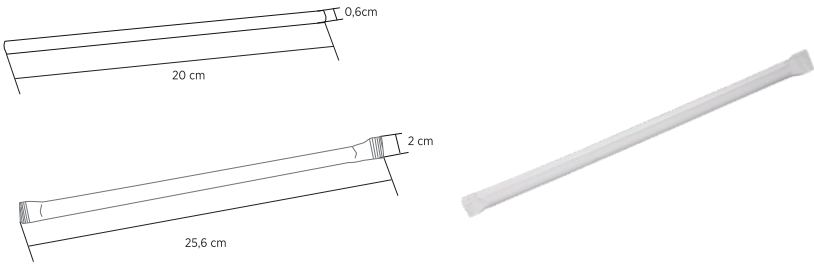

Revisión / Review	Fecha / Date
1	01/09/2023

PRODUCTO / PRODUCT

CÓIGO PRODUCTO / PRODUCT CODE	DESCRIPCIÓN / DESCRIPTION	COMPOSICIÓN MATERIAL / MATERIAL COMPOSITION
620PPRE	Caña Reutilizable PP 6x20 Colores Surtidos Enfundada/ Reusable PP Cane 6x20 Assorted Colors Sheathed	Polipropileno (PP) Reutilizable/ Polypropylene (PP) Reusable
USO RECOMENDADO / RECOMMENDED USE		
La información sobre el uso de producto y tipo de alimento está incluida en la declaración de conformidad. Information about product use and type of food is included in the declaration of compliance.		

DIMENSIONES / DIMENSIONS

	VALOR NOMINAL	IMAGEN Y DIBUJO TÉCNICO / IMAGE AND TECHNICAL DRAWING
Dimensiones / Dimensions	0,6 x 20	
Peso unitario (gr) / Unit Weight	1,0	
Peso Bolsa 500 und (gr) / Bag Weight	550	
Largo / Long (cm)	20	
Diámetro / Diameter (cm)	0,6	
OBSERVACIONES / OBSERVATIONS		
Las medidas son aproximadas y pueden sufrir pequeñas variaciones por motivos de fabricación. The measurements are approximate and may suffer small variations for manufacturing reasons.		

EMBALAJE / PACKAGING

EMBALAJE PAQUETE / PACK PACKAGING		EMBALAJE CAJA / BOX PACKAGING		PALETIZACIÓN / LOGISTIC	
Unidades / Paquete (Pieces/Pack)	500	Material de la caja caja / Box type	Cartón Ondulado	Dimensiones palet (cm) / Dimensions	80x120
Paquetes/caja (Packs/Box)	10	Medidas caja / Box size W x L x H (mm)	790x460x280	Disposición palet / Pallet Arrangement	4 base x 4 altura
Material embalaje (Packaging film)	PP Transp	Peso bruto / Gross weight	+/- 5,8 Kg	Cajas / Palet (Box/Pallet)	16
Unidades / Caja (Pieces / Box)	5.000	Peso neto / Net weight	+/- 5,5 Kg	Unidades / Palet (Pieces/Pallet)	80.000

TRANSPORTE / TRANSPORT

TRANSPORTE / TRANSPORT		CONDICIONES / CONDITIONS	
Altura (m) Palet / Pallet height	+/- 184 cm	Las cajas se deben almacenar en un lugar seco, lejos de la luz solar directa y fuentes de calor. Boxes should be stored in a dry place, away from direct sunlight and heat sources.	
Peso bruto Palet (Kg) / Pallet gross weight	+/- 100 Kg	Tipo de Palet Europeo / European Pallet Type	

CONFORMIDAD / ACCORDANCE

Este producto está certificado para cinco ciclos de lavado según la normativa UNE 53928:2020 avalado por AIMPLAS (Instituto Tecnológico del Plástico)
ESTE PRODUCTO NO ES UN JUGUETE.

This product is certified for five washing cycles according to UNE 53928:2020 regulations, endorsed by AIMPLAS (Plastics Technological Institute).
THIS PRODUCT IS NOT A TOY.